

TI MIZAJOU NAN TÈKS POU SEPARASYON ZÒN PLAS AK RI YO

Reyinyon Piblik | Mèkredi 6 novanm 2024 | 6è PM jiska 7è 30 PM



Planning Department

CITY of **BOSTON**

Bouton Kontwòl Zoom pou Koute Entèprèt yo

(EN) Look for the interpretation icon (**globe**) at the bottom of your screen and select the language you want to hear.

(Español) Busque el ícono de la interpretación (**globo**) en el borde inferior de su pantalla y seleccione el idioma en el que desea escuchar.

(Cabo Verdean) Djòbe íkune di interpretason (un globu) na parti inferior di tela y selesiona bu língua ki bu kre skuta reunion.

(Kreyòl Ayisyen) Chèche ikòn entèpretasyon ki gen fòm (glòb) anba ekran ou an epi seleksyone lang ou vle tande a.

(Tiếng Việt) Tìm biểu tượng phiên dịch (hình quả địa cầu) ở phía cuối màn hình của bạn và chọn ngôn ngữ bạn muốn nghe.

(简体中文) 查找屏幕底部的翻译图标（地球仪），然后选择您想听到的语言。

(繁體中文) 查找屏幕底部的翻譯圖標（地球儀），然後選擇您想听到的語言。



Enfòmasyon sou Reyinyon Zoom + Konsèy

- Nou **ap anrejistre** reyinyon sa a epi n ap afiche anrejistreman an sou paj entènèt Depatman Planifikasyon an pou evènman sa a.
- Si w **pa** vle nou anrejistre w, tanpri fèmen mikwo w la ak kamera w la.
- Si w ap patisipe nan telefòn, **konpoze *9 pou leve men w** epi tann pou yo rele w epi **konpoze *6 pou retire w sou silans epi pou mete w sou silans.**
- **Bouton kontwòl Zoom yo disponib anba ekran ou a.** Lè w klike sou senbòl sa yo w ap aktive diferan opsyon.



Fèmen mikwo
a/louvri mikwo a

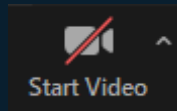

Aktive oswa
dezaktive videyo

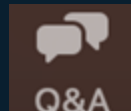

Itilize fonksyon
"Kesyon-Repons" lan
(Q&A) pou w ka poze
kesyon epi fè
kòmantè alekri (olye
de fonksyon pou
tchat la)



Leve men w pou yo
kapab mete w nan liy
moun ki mande poze
yon kesyon oswa pou
fè yon kòmantè

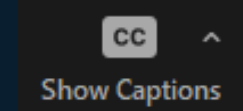

Aktive soutitraj yo

**ANREJISTREMAN AN
KÒMANSE LA A!**

TI MIZAJOU NAN TÈKS POU SEPARASYON ZÒN PLAS AK RI YO

Reyinyon Piblik | Mèkredi 6 novanm 2024 | 6è PM jiska 7è 30 PM



Planning Department

CITY of **BOSTON**

Prezantatè yo ak Manm Ekip yo



**MAYA KATTLER-
GOLD**

Planifikatè I
Refòm sou Separasyon
Zòn



ABDUL-RAZAK ZACHARIAH

Planifikatè II
Refòm sou Separasyon Zòn

KENYA BEAMAN
Manadjè Angajman Kominotè

KATHLEEN ONUFER
Direktè Adjwen pou Separasyon Zòn

JACK HALVERSON
Planifikatè II, Refòm sou Separasyon Zòn

Ajannda Reyinyon an

1 OBJEKTIF REYINYON SA A

2 KISA SEPARASYON ZÒN NAN YE?

3 KISA DISTRI SEPARASYON ZÒN PLAS AK RI YO YE?

4 KISA MIZAJOU YO YE EPI POUKISA YO FÈ YO?

**sa gen ladann kèk egzanp nan Distri Separasyon Zòn Plas ak Ri yo nan Mattapan*

5 PWOSESIS KÒMANTÈ PIBLIK

6 KESYON-REPONS (Q&A)

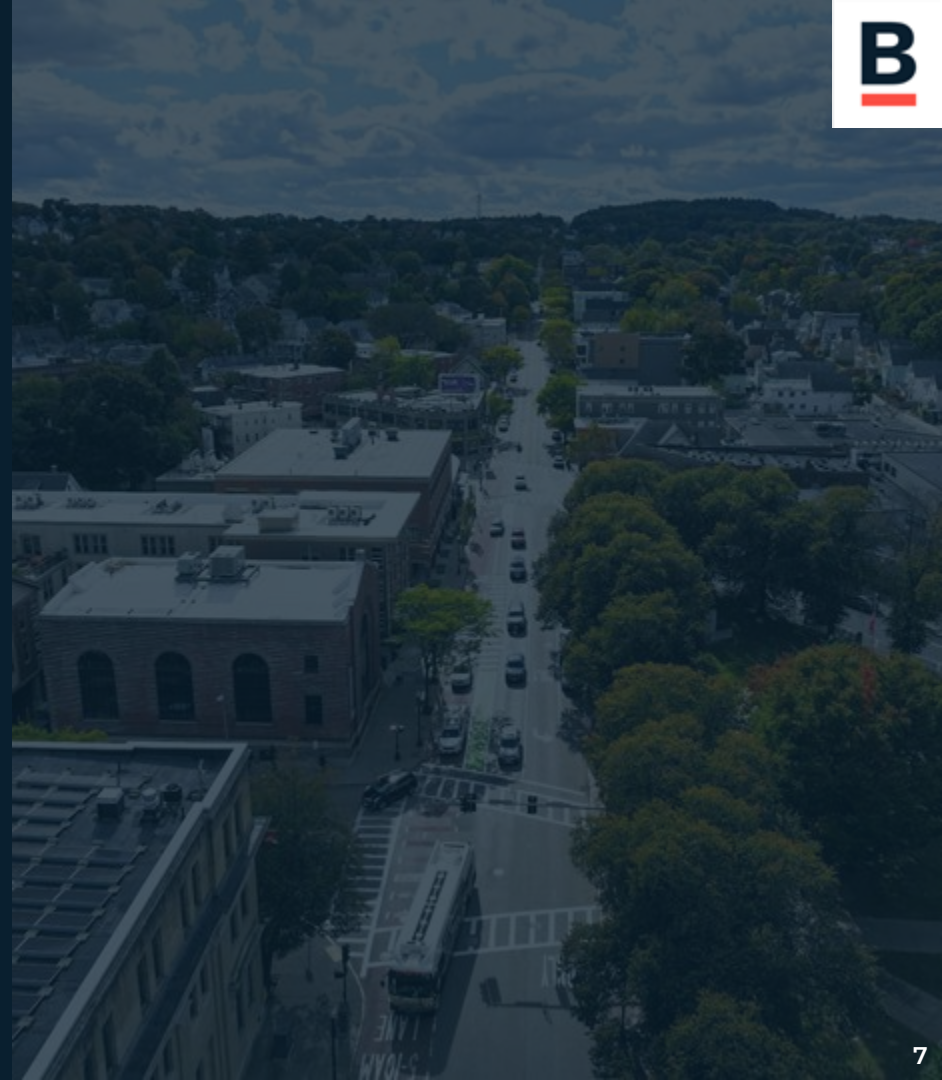

OBJEKTIF REYINYON SA A

1

Rezime Mizajou Separasyon Zòn nan

Yo pral dekri bagay sa yo an detay pandan tout prezantasyon an.



FÒMATE POU MOUN KA PI BYEN KONPRANN

Li **refòmate tèks ak tablo yo** pou rann li pi fasil pou moun li règ separasyon zòn ki egziste yo epi konprann kilè yo aplike.



PLIS FLEKSIBILITE NAN UTILIZASYON TÈ YO

Li bay plis fleksibilite pou **kèk aktivite itilizasyon tè yo souvan fè nan etaj anba ak etaj anwo** nan bilding ki nan zòn ki gen plizyè kalite itilizasyon.



MIZAJOU DISTRI S2 POU ESPAS REZIDANSYÈL NAN ETAJ

Li egzije pou **anba anba** rezidansyèl ki nan etaj anba nan yon bilding ki nan lari prensipal yo, **genyen yon otorizasyon espesyal.**

Rezime

LI refòmate tèks la ak tablo yo pou moun ka pi byen konprann epi pou li ka pi lizib, ansanm ak fason yo li Itilizasyon Aktif ak Egzijans pou Itilizasyon Aktif Etaj Anba a.

LI bay plis fleksibilite pou divès kalite itilizasyon tè yo souvan fè nan zòn ki gen divès itilizasyon.

LI mande yon otorizasyon espesyal pou inite rezidansyèl etaj anba yo ki nan Distri S2 (*Divès Itilizasyon nan Ri Prensipal la*).

LI PA chanje itilizasyon tè ki respekte Egzijans nan zafè Itilizasyon Aktif Etaj Anba.

LI PA chanje limit yo oswa li pa re-katografye distri sa yo ki nan Mattapan.

LI PA katografye distri sa yo nan nouvo zòn yo.

Poukisa yo Pwopoze Kèk Mizajou pou Separasyon Zòn Plas ak Ri yo:

Ekip Refòm Separasyon Zòn ki nan Depatman Planifikasyon Vil Boston an (City of Boston Planning Department) pwopoze mizajou sa yo bay Distri Plas ak Ri yo akoz:

- Kòmantè piblik yo te resevwa nan pwosesis Plan pou Ti Zòn Plas ak Ri (Squares + Streets Small Area Plan) ki gen kounye a nan **Roslindale Square + Cleary Square**, san bliye, yon petisyon pou separasyon zòn rezidan yo fè epi Asosyasyon Katye Hyde Park la (Hyde Park Neighborhood Association, HPNA) soumèt li.
- Kesyon ki te souleve nan aplikasyon separasyon zòn Plas ak Ri yo nan **Mattapan**, lè pwomotè devlopman posib yo kontakte yo pou yo ka jwenn bonjan presizyon sou règ yo.



Poukisa Nou Fè Mizajou Separasyon Zòn Plas ak Ri yo?

Wòl Ekip Refòm Separasyon Zòn nan se **verifye, kenbe, ak mete ajou** Kòd Separasyon Zòn Boston an pou l kapab konfòm avèk objektif ak plan politik Vil la.



Distri Plas ak Ri yo fè pati **kòd debaz** la, sa vle di, yo **aplikab nan tout vil la** lè yo **katografye yo**.



Mizajou Distri Plas ak Ri yo nesesè pou:

- Kenbe separasyon zòn sa a **aliyen avèk** objektif PLAN yo: Mattapan ***pandan l ap tou...***
- Pi byen **aliyen** règ separasyon zòn sa a sou bezwen yo eksprime nan pwosesis planifikasyon lokal aktyèl yo, yon fason pou yo ka katografye yo byen alavni.





KISA SEPARASYON ZÒN NAN YE?

2

Kisa Separasyon Zòn nan ye? – Apèsi sou Separasyon Zòn

Separasyon Zòn se yon ansanm lwa nou itilize pou gide devlopman an epi ki di nou **fason ki otorize pou nou itilize tè a, echèl ki dwe genyen ak dansite yon bilding oswa estrikti** nan yon zòn yo detèmine. Men kèk bagay règleman sou separasyon zòn nan kontwole:



UTILIZASYON TÈ

kèk aktivite ki otorize nan yon zòn yo detèmine



DIMANSYON BILDING

kantite plas yon bilding kapab pran, wotè l, ak espas lib ki nan alantou l



LÒT RÈGLEMAN

pakin ak chayman, egzijans nan zafè siyalizasyon, otorizasyon pou teras sou do kay, ak anpil lòt bagay ankò.

Separasyon Zòn nan pa konstui oswa demoli anyen; li aji kòm gid ak limit nan sa moun ka konstrui.

Yon Deskripsyon Jeneral sou Règ Separasyon Zòn nan



"Distri yo"

Separasyon zòn nan itilize "*distri*" jewografik pou **divize ak òganize tè** nan yon vil.

- Etabli règ diferan pou diferan kote
- Katografye sa ki kapab fèt tèl kote
- Pèmèt bagay ki konpatib yo rete ansanm
- Anpeche bagay ki pa konpatib yo melanje

Distri yo se baz jewografik kote yo aplike "*itilizasyon*" ak "*echèl*" atravè yon vil.



"Plan pou Boston." - kat jewografik ki trase alamen an **me 1986**, ki gen ladann distri separasyon zòn yo.

Sous: Otorite Reyamenajman nan Boston. Norman B. Leventhal Map & Education Center.

"Itilizasyon" – Règleman pou Itilizasyon Tè



Kote Ki Vann an Detay / Espas Komèsyal



Rezidansyèl



Sivik



Edikasyon



Swen Sante



Espas Ouvè

Separasyon Zòn – Kijan yo Reglemante Itilizasyon Tè?

Kòd Separasyon Zòn nan Boston an kontwole fason **nou kapab itilize tè yo**. Yo delege chak itilizasyon tè kòm **Otorize ("A")**, **Sou Kondisyon ("C")** oswa **Entèdi ("F")** nan chak zòn nan Vil la.

A **Itilizasyon otorize yo** ka kontrui nèf oswa ouvè nan yon kote ki egziste deja.

Itilizasyon sou kondisyon yo egzije pou gen yon pèmi itilizasyon (ki baze sou yon ansanm kritè) Konsèy Kontestasyon Separasyon Zòn nan bay pou egziste yon kote.

C *Sa vle di, l ap mande yon pwosesis verifikasyon pou detèmine si li apwopriye, anjeneral ki baze sou zòn ki alantou a ak priyorite yo mansyone nan dènye plan yo.*

F **Itilizasyon entèdi yo** pa ka konstrui.

Lè ou wè règ ekri tankou **"A-G | F"** oswa **"A-G | C"**, sa vle di...

Règ pou etaj anba a

A-C | F

Règ pou etaj ki anlè yo

"Echèl" – Règleman sou Dimansyon

Separasyon zòn nan kontwole echèl bilding yo, pou fè sa, **li fikse limit sou dimansyon yo**, tankou:

- Kouvèti sifas teren an
- Yad
- Wotè bilding nan
- Ak plis ankò...

Limit dimansyon sa yo kreye yon echèl maksimòm pou konstrui, yo rele li yon "*limit separasyon zòn.*"

Diferan distri separasyon zòn pèmèt yo devlope bilding yo a diferan echèl.

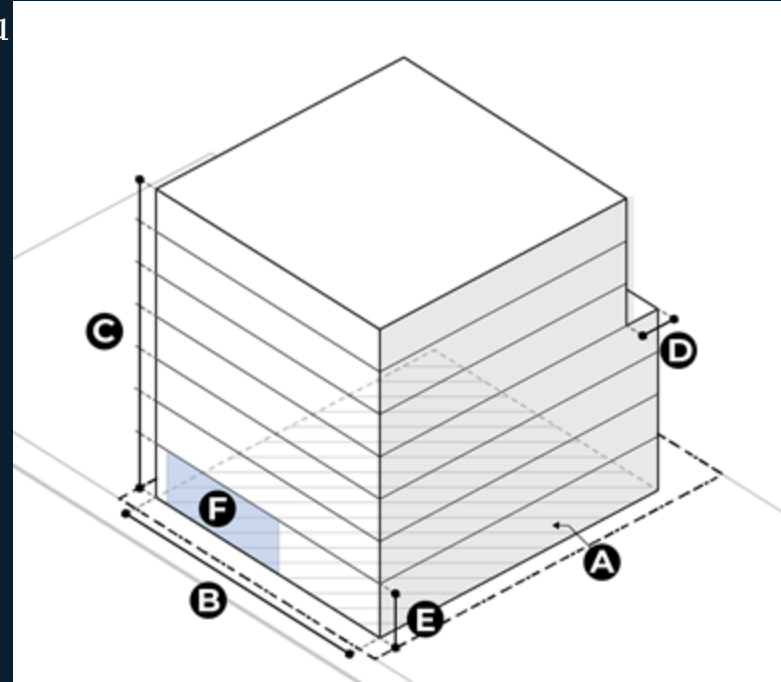

Separasyon Zòn nan se yon Zouti ki Asosye avèk Lòt Zouti yo

- Separasyon zòn nan fikse règ pou devlopman, men **li pa ka** fòme tout aspè ki gen nan devlopman sa a.
- Lòt politik ak pwogram **asosye avèk separasyon zòn** nan pou ede vil yo reponn ak bezwen lokal yo.
- Zouti tankou finansman pou lojman, pwosesis kominotè pou gwo pwojè yo, pwoteksyon legal, verifikasyon konsepsyon an, finansman ki soti deyò ak plis ankò, **ede nou fòme pwojè a ak enpak li.**



Depase Règ Separasyon Zòn nan

Lòt Zouti tankou pwosesis angajman kominotè yo, Egzamen Devlopman an selon Atik 80, ak Egzamen Konsepsyon Depatman Planifikasyon an, fòme pwojè yo yon fason pou yo adapte ak karaktè epi bezwen kontèks lokal la.

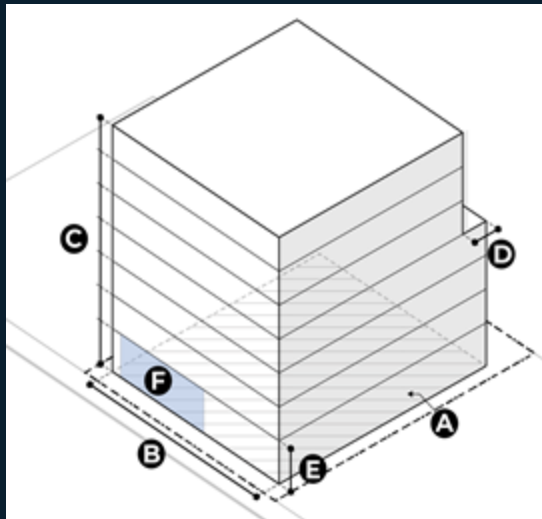

Limit Separasyon Zòn nan



Rezilta Pwojè Konstriksyon an

MODIFIKASYON NAN TÈKS SEPARASYON ZÒN NAN

Chanjman nan tèks alekri Kòd Separasyon Zòn nan ki vin nouvo oswa ki mete règ yo ajou pou devlopman.

MODIFIKASYON NAN KAT SEPARASYON ZÒN NAN

Chanjman nan pozisyon jewografik ak aplikasyon règ espesifik nan separasyon zòn sou kat jewografik pou separasyon zòn nan youn oswa plis zòn nan Vil la.

Tèks Separasyon Zòn Plas ak Ri ki Egziste Deja



Kat ki Egziste Deja pou Distri Separasyon Zòn Plas ak Ri



KISA DISTRI PLAS AK RI YO YE?

3

Kisa Distri Separasyon Zòn Plas ak Ri yo Ye?

Yon bwat zouti ki gen sis (6) opsyon separasyon zòn diferan ("distri yo")

- Yo kreye yo pou fè pwomosyon pou devlopman lojman pou divès itilizasyon, pou devlopman komèsyal ak kiltirèl sou plas katye Boston yo

Modènize règleman pou itilizasyon tè ("itilizasyon")

- Pou adapte ak itilizasyon epi aktivite nou souvan wè nan tout Boston.

Etabli nouvo règleman sou dimansyon ("echèl")

- Pou batiman ki fè pwomosyon pou kwasans lojman, rezistans klimatik, ak yon pi bon konsiderasyon sou relasyon batiman yo genyen ak anviwònman yo

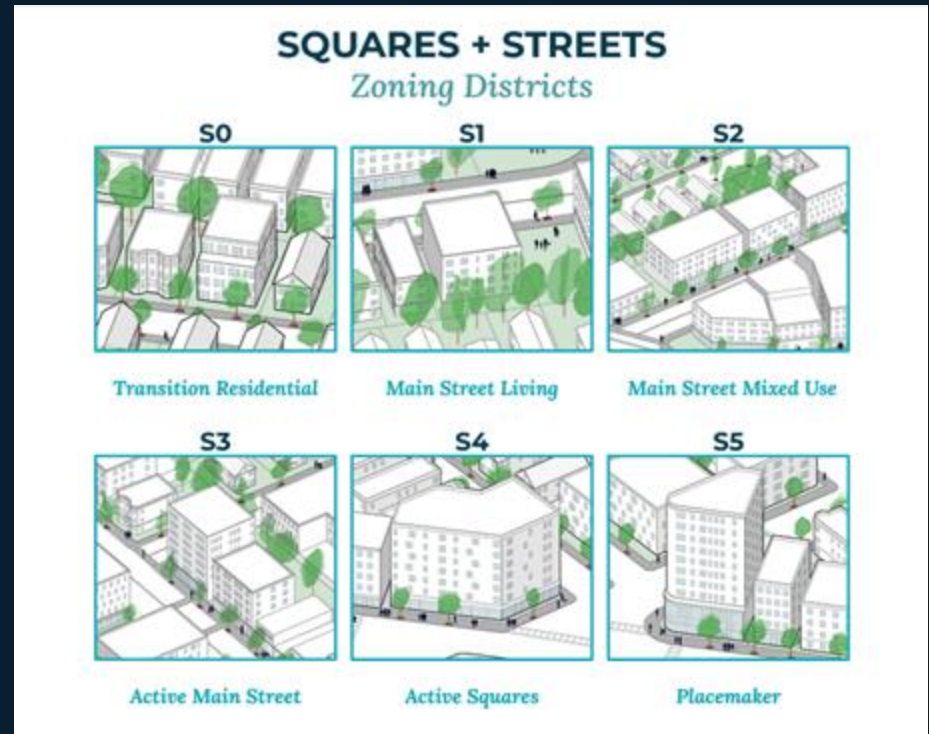

Kisa Distri Separasyon Zòn Plas ak Ri yo Ye?

S0



Lojman Pwovizwa

- 50 pye / 4 etaj maksimòm
- Tranzisyon ant ri ak plas kote ki gen ti aktivite ak gwo aktivite yo
- Rezidansyèl ak siplemantè sèlman
- Gwo chantye ki nan nivo travay k ap fèt la

S1



Rezidans nan Ri Prensipal la

- 50 pye / 4 etaj maksimòm
- Nou otorize vitrin ki pa twò wo devan lokal biznis yo avèk itilizasyon ki limite
- Prensipalman rezidansyèl
- Chantye ki pa twò gwo

S2



Ri Prensipal Itilizasyon pou Divès Aktivite

- 65 pye / 5 etaj maksimòm
- Divès itilizasyon nan ri prensipal la
- Konstriksyon ki fèt yon fason ki pwòch Ri Prensipal la (Mainstreet)
- Espas pou amenajman deyò ki obligatwa
- Konstriksyon ki gen yon kouvèti teren ki pi fèb epi ki egzije lakou, jaden oswa plas

S3



Aktivite nan Ri Prensipal la

- 85 pye / 7 etaj maksimòm
- Rezidans oswa ti aktivite pou akeyi moun
- Konstriksyon ki fèt yon fason ki pwòch Ri Prensipal la (Mainstreet)
- Espas pou amenajman deyò ki obligatwa
- Itilizasyon anba lakay yon fason aktif ki obligatwa
- Kouvèti teren an koresponn ak gwo tè a

S4



Plas ki Gen Aktivite

- 85 pye / 7 etaj maksimòm
- Yon pi gwo kantite fason yo itilize etaj ki anwo yo
- Pi gwo espas ki kapab absòbe enpak yo nan zòn rezidansyèl yo
- Espas pou amenajman deyò ki obligatwa
- Itilizasyon anba lakay ki yon ti jan gwo pou rive gwo anpil yo pou fè aktivite
- Kouvèti teren an koresponn ak gwo tè a

S5



Kreyatè Espas

- 145 pye maksimòm
- Pi plis fason yo itilize anèl yo pou divès itilizasyon
- Pi gwo espas ki kapab absòbe enpak yo nan zòn rezidansyèl yo
- Espas pou amenajman deyò ki obligatwa
- Divès kalite itilizasyon pou etaj anba yo (pa gen moun ki abite)
- Kouvèti teren an koresponn ak gwo tè a

Plas ak Ri nan Mattapan

Mattapan se sèl katye nan Boston kote distri Plas ak Ri yo katografye kounye a.

- Yo katografye soudistri Plas ak Ri yo (S+S) pou divès itilizasyon ak pati komèsyal nan katye a.
- Nouvo soudistri yo te antre anvigè nan dat 30 me 2024, selon rekòmandasyon PLAN: Mattapan.
- Yo te fè kèk konsiltasyon sou katografi soudistri Plas + Ri sa yo (S+S) ant 15 novanm 2023 ak 7 fevriye 2024.



Wòl Ekip Refòm Separasyon Zòn nan se **verifye, kenbe, ak mete ajou** Kòd Separasyon Zòn Boston an pou l kapab konfòm avèk objektif ak plan politik Vil la.



Kit pou yo kite separasyon zòn nan san chanje jiskaske li pa aplikab ankò pou tandans aktyèl yo, objektif **Ekip Refòm Separasyon Zòn nan** se pou l toujou:



- **Siveye** fason yo konprann epi aplike Distri Plas ak Ri yo,
- **Pran an konsiderasyon tandans** yo idantifye nan pwosesis planifikasyon lokal yo ki gen enpak sou zòn ki pou divès itilizasyon nan katye yo, epi
- **Idantifye epi pwopoze kèk mizajou** nan Distri Plas ak Ri yo kote sa apwopriye pou kenbe yo enpòtan ak efikas.

REZIME MIZAJOU YO

4

Rezime Mizajou Separasyon Zòn nan

Yo pral dekri bagay sa yo an detay pandan tout prezantasyon an.



FÒMATE POU MOUN KA PI BYEN KONPRANN

Li **refòmate tèks ak tablo yo** pou rann li pi fasil pou moun li règ separasyon zòn ki egziste yo epi konprann kilè yo aplike.



PLIS FLEKSIBILITE NAN UTILIZASYON TÈ YO

Li bay plis fleksibilite pou **kèk aktivite itilizasyon tè yo souvan fè nan etaj anba ak etaj anwo** nan bilding ki nan zòn ki gen plizyè kalite itilizasyon.



MIZAJOU DISTRI S2 POU ESPAS REZIDANSYÈL NAN ETAJ

Li egzije pou **anba anba** rezidansyèl ki nan etaj anba nan yon bilding ki nan lari prensipal yo, **genyen yon otorizasyon espesyal.**

Rezime Mizajou Separasyon Zòn nan

Yo pral dekri bagay sa yo an detay pandan tout prezantasyon an.



FÒMATE POU MOUN KA PI BYEN KONPRANN

Li refòmate tèks ak tablo yo pou rann li pi fasil pou moun li règ separasyon zòn ki egziste yo epi konprann kilè yo aplike.



PLIS FLEKSIBILITE NAN ITILIZASYON TÈ YO

Li bay plis fleksibilite pou **kèk aktivite itilizasyon tè yo souvan fè nan etaj anba ak etaj anwo** nan bilding ki nan zòn ki gen plizyè kalite itilizasyon.



MIZAJOU DISTRI S2 POU ESPAS REZIDANSYÈL NAN ETAJ

Li egzije pou **anba** rezidansyèl ki nan etaj anba nan yon bilding ki nan lari prensipal yo, **genyen yon otorizasyon espesyal.**



Itilizasyon Aktif

Gen kèk distri (S3-S5) ki egzije pou gen yon pòsyon nan etaj anba a ki gen ladann yon "Itilizasyon Aktif."

- Sa yo se itilizasyon ki fè yon kote sanble avèk yon "ri prensipal." Yo anjeneral ouvè pou piblik la epi yo ede fè yon zòn sanble dinamik ak akeyan.
- Espesyalman itilizasyon sa yo se:
 - Sant Kominotè, Makèt, Divètisman/Evènman, Espas Kreyasyon, Mize, Restoran, Etablisman ki Vann Kanabis an Detay, Magazen Ki Vann an Detay, Espas Lwazi Anndan, Etablisman Sèvis, ak Klèb Sosyal.

Fòm aktyèl



Distri

Itilizasyon

	S1	S1	S2	S3	S4	S5
ITILIZASYON AKTIF						
Sant Kominotè	C	A	A	A	A	A
Ti - Restoran	C-G F	AG F	A-G F	A	A	A
Gwo - Restoran	F	C-G F	A	A	A	A
Ti - Magazen ki vann an Detay	C-G F	A-G F	A-G C	A	A	A
ITILIZASYON KOMÈSYAL						
Lwazi pou Adilt	F	F	F	F	F	F
Estdiyò Atizay	F	A	A	A*	A*	A*
Labank	F	C-G F	C-G F	C*	C*	C*
Ti - Biwo	CG - F	AG - F	AG - C	A*	A*	A*

Règleman

Kategori/seksyon itilizasyon an

Fòm aktyèl

- Kounye a, Itilizasyon Aktif yo nan pwòp seksyon pa yo sou tablo itilizasyon an.
- Tablo itilizasyon an divize an 10 kategori/seksyon. Chak itilizasyon anba youn nan 10 seksyon sa yo
 - Itilizasyon pou Espas Ouvè, Itilizasyon Sivik, Itilizasyon Rezidansyèl, Itilizasyon Aktif, Itilizasyon Komèsyal, Itilizasyon pou Ansèyman Siperyè, Itilizasyon pou Swen Sante, Itilizasyon pou Transpò, Itilizasyon Endistriyèl ak Estokaj, Itilizasyon Siplemanntè
- Itilizasyon ki nan seksyon "Itilizasyon Aktif" nan tablo itilizasyon an reponn ak egzijans S3-S5 pou itilizasyon aktif nan etaj anba a.

Pouki rezon n ap fè chanjman yo:

- Te gen konfizyon pou pale de Itilizasyon Aktif ak Itilizasyon Komèsyal kòm kategori apa.
- Sa fè li difisil pou navige nan tablo a. Pa egzanp, si yon moun ap chèche yon itilizasyon tankou Magazen ki Vann an Detay sou tablo a oswa definisyon an, yo ap gen chans pou yo chèche nan Itilizasyon Komèsyal

Chanjman

- Nou deplase Itilizasyon Aktif yo pou mete yo nan seksyon Itilizasyon Komèsyal ak Itilizasyon Sivik nan tablo a.
- Ajoute yon definisyon ki mansyone Itilizasyon Aktif yo pito

Pwopozisyon Chanjman



ITILIZASYON AKTIF						
Sant Kominotè	C	A	A	A	A	A
Ti - Restoran	C-G F	AG F	A-G F	A	A	A
Gwo - Restoran	F	C-G F	A	A	A	A
Ti - Magazen ki Vann an Detay	C-G F	A-G F	A-G C	A	A	A

ITILIZASYON SIVIK	S0	S1	S2	S3	S4	S5
Gadri / Sant ki Bay Granmoun Swen	A	A	A	A	A	A
Sant Kominotè	C	A	A	A	A	A
Itilizasyon Minisipal	A	A	A	A	A	A

ITILIZASYON KOMÈSYAL						
Lwazi pou Adilt	F	F	F	F	F	F
Estidyo Atizay	F	A	A	A*	A*	A*
Labank	F	C-G F	C-G F	C*	C*	C*
Biznis ki Ankese Chèk pou Moun	F	F	F	F	F	F
Ti - Restoran	C-G F	AG F	A-G F	A	A	A
Gwo - Restoran	F	C-G F	A	A	A	A
Ti - Magazen ki Vann an Detay	C-G F	A-G F	A-G C	A	A	A

Definisyon Tablo A

Itilizasyon Aktif. Itilizasyon ki ouvè a piblik la epi ki atire anpil kliyan, vizitè, ak itilizatè. Itilizasyon Aktif lan gen ladann Sant Kominotè, Makèt, Divètisman/Evènman, Espas Kreyasyon, Mize, Restoran, Etablisman ki Vann Kanabis an Detay, Magazen Ki Vann an Detay, Espas Lwazi Anndan, Etablisman Sèvis, ak Klèb Sosyal.

- Avèk sa, modifikasyon an fè tout chanjman nan fòma ki nesesè pou kenbe zòn nan konsistan ak lòt ti klarifikasyon pou fè Kòd Separasyon Zòn plis lizib. Chak grenn nan chanjman sa yo note nan premye vèsyon modifikasyon an.
- Bagay sa yo pa chanje okenn règ separasyon zòn nan

Rezime Mizajou Separasyon Zòn nan

Yo pral dekri bagay sa yo an detay pandan tout prezantasyon an.



FÒMATE POU MOUN KA PI BYEN KONPRANN

Li **refòmate tèks ak tablo yo** pou rann li pi fasil pou moun li règ separasyon zòn ki egziste yo epi konprann kilè yo aplike.



PLIS FLEKSIBILITE NAN UTILIZASYON TÈ YO

Li bay plis fleksibilite pou **kèk aktivite itilizasyon tè yo souvan fè nan etaj anba ak etaj anwo** nan bilding ki nan zòn ki gen plizyè kalite itilizasyon.



MIZAJOU DISTRI S2 POU ESPAS REZIDANSYÈL NAN ETAJ

Li egzije pou **anba** rezidansyèl ki nan etaj anba nan yon bilding ki nan lari prensipal yo, **genyen yon otorizasyon espesyal**.

Separasyon Zòn – Kijan yo Reglemante Itilizasyon Tè?

Kòd Separasyon Zòn nan Boston an kontwole fason **nou kapab itilize tè yo**. Yo delege chak itilizasyon tè kòm **Otorize ("A")**, **Sou Kondisyon ("C")** oswa **Entèdi ("F")** nan chak zòn nan Vil la.

A **Itilizasyon otorize yo** ka kontrui nèf oswa ouvè nan yon kote ki egziste deja.

C **Itilizasyon sou kondisyon yo** egzije pou gen yon pèmi itilizasyon (ki baze sou yon ansanm kritè) Konsèy Kontestasyon Separasyon Zòn nan bay pou egziste yon kote.
Sa vle di, l ap mande yon pwosesis verifikasyon pou detèmine si li apwopriye, anjeneral ki baze sou zòn ki alantou a ak priyorite yo mansyone nan dènye plan yo.

F **Itilizasyon entèdi yo** pa ka konstrui.

Lè ou wè règ ekri tankou **"A-G | F"** oswa **"A-G | C"**, sa vle di...

Règ pou etaj anba a

A-G | F

Règ pou etaj ki anlè yo

Espektak/Evènman



Espektak/Evènman Ki Pi Piti

Kapasite mwens pase 250 moun

Egzanp: Riverside Theatre Works, Hyde Park



Ti - Espektak/Evènman

Kapasite 251-500 moun

Egzanp: Brighton Music Hall, Brighton



Mwayèn - Espektak/Evènman

Kapasite 501-2,000 moun

Egzanp: Strand Theatre, Upham's Corner, Dorchester

Separasyon Zòn Aktyèl pou Divètisman/Evènman

	S0	S1	S2	S3	S4	S5
Espektak/Evènman Ki Pi Piti	C-G F	A-G F	A-G F	A-G C	A	A
Ti - Espektak/Evènman	F	C-G F	A-G F	A-G C	A	A
Mwayen - Espektak/Evènman	F	F	C-G F	A-G C	A	A

Pouki rezon n ap fè chanjman yo:

- Manm kominote nan Cleary Square ak Roslindale Square te ekspriye yon dezi pou plis fleksibilite pou itilizasyon sa yo.
- Entèdi espektak/evènman nan etaj siperyè yo ta ka anpeche teyat yo egziste san yon alejman zonaj, paske yo souvan bezwen plizyè etaj akòz balkon yo.

Règ pou etaj anba a



Règ pou etaj ki anlè yo

Pwopozisyon Chanjman pou Divètisman/Èvènman

	S0	S1	S2	S3	S4	S5
Espektak/Èvènman Ki Pi Piti	C-G F	A-G F A-G C	A-G F A-G C	A-G C	A	A
Ti - Espektak/Èvènman	F	C-G F C	A-G F A-G C	A-G C	A	A
Mwayen - Espektak/Èvènman	F	F	C-G F C	A-G C	A	A

Pouki rezon n ap fè chanjman yo:

- Fè Espektak/Èvènman yo sou kondisyon nan etaj ki pi wo yo, olye pou yo otorize yo, vle di yo dwe evalye chak ka endividyèlman lè yo resevwa yon pèmi itilizasyon kondisyonèl nan men Komisyon Kontestasyon sou Separasyon Zòn nan.
- Sa sanble pi apwopriye paske itilizasyon sa a gen plis chans pou li gen enpak bri negatif sou pwopriyete rezidansyèl nan vwazinaj lè li egziste nan etaj siperyè yo.

Itilizasyon Divètisman/Èvènman nan Distri S+S Mattapan yo

Itilizasyon "Divètisman/Èvènman" a plizyè etaj yo ta gen plis fleksibilite sou Blue Hill Ave, nan Estasyon Tren Morton St lan, epi jis deyò Plas Mattapan (Mattapan Square).

Yo ta bezwen yon otorizasyon espesyal atravè yon **pèmi itilizasyon sou kondisyon** pou yo bati anlè etaj anba a, selon desizyon ki soti nan pwosesis Konsèy Kontestasyon Separasyon Zòn nan.

	S1 Aktyèl	PWOPOZIS YON S1
Espektak/Èvènman - Pi Piti (<250 moun)	A-G F	A-G C
Ti - Espektak/Èvènman (251-500 moun)	C-G F	C

	S2 Aktyèl	PWOPOZIS YON S2
Espektak/Èvènman - Pi Piti (<250 moun)	A-G F	A-G C*
Ti - Espektak/Èvènman (251-500 moun)	A-G F	A-G C*
Mwayen - Espektak/Èvènman (501-2000 moun)	C-G F	C*



Espas Lwazi Anndan



Egzanp: Ron's Ice Cream & Bowling, Hyde Park



Egzanp: Chez Vous Roller Skating Rink, Dorchester Center

Pwopozisyon Chanjman pou Espas Lwazi Anndan

	S0	S1	S2	S3	S4	S5
Espas Lwazi Anndan	F	F C	F C	A-G C	A	A

Pouki rezon n ap fè chanjman yo:

- Kèk manm kominote a te eksprime dezi pou etablisman tankou sal bolin ak jwèt elektwonik nan Cleary Square ak Roslindale Square (espesyalman pandan gwoup refleksyon ak jèn yo).

Itilizasyon Espas Lwazi Anndan nan Distri S+S Mattapan yo

Kounye a, espas lwazi anndan an ap sou kondisyon nan pifò pati Blue Hill Ave, toupre Estasyon Tren Morton St lan, epi jis deyò Plas Mattapan (Mattapan Square).

Yo ta bezwen yon otorizasyon espesyal atravè yon **pèmi itilizasyon sou kondisyon** pou konstrui nan Distri S1 ak S2, selon desizyon ki soti nan pwosesis Konsèy Kontestasyon Separasyon Zòn nan.



	S1 Aktyèl	PWOPOZISYON S1
Espas Lwazi Anndan	F	C

	S2 Aktyèl	PWOPOZISYON S2
Espas Lwazi Anndan	F	C



Ti - Biwo

Kantite pye kare ki mwens pase 10,000 pye kare

*Biwo ki nan etaj anwo

Egzanp: Tobin & Tobin Attorneys at Law, Roslindale

Mwayèn - Biwo

Kantite pye kare ki se 10,001-49,999 pye kare

*Biwo ki nan etaj anwo yo

Egzanp: Lenane Building, Fields Corner, Dorchester



*Òtodontis/dentis ki nan etaj anwo

Egzanp: ARCH Orthodontics, Hyde Park

Egzanp: Mattapan Community Health Center

Tablo Itilizasyon Separasyon Zòn Aktyèl pou Biwo ak Klinik

	S0	S1	S2	S3	S4	S5
Ti - Biwo	C-G F	A-G F	A-G C	A	A	A
Mwayèn - Biwo	F	A-G F	A-G C	A	A	A
Klinik	F	A-G C	A-G C	A	A	A

Pouki rezon n ap fè chanjman

- yo:
- Kèk manm kominote Cleary Square yo te resoulinye enpòtans biwo ki nan etaj anwo yo ak klinik yo nan estrikti ki egziste deja nan Cleary Square.
 - Cleary Square ak Roslindale Square bay egzanp sou kijan ti biwo ak biwo mwayen nan etaj anwo yo ak klinik yo ka byen adapte nan zòn ki gen itilizasyon melanje ki nan ti echèl- jiska echèl mwayen toulede.

Pwopozisyon Chanjman pou Biwo ak Klinik

	S0	S1	S2	S3	S4	S5
Ti - Biwo	C -G F C	A -G F A-G C	A -G C A	A	A	A
Mwayèn - Biwo	F	A -G F A-G C	A -G C A	A	A	A
Klinik	F	A-G C	A -G C A	A	A	A

Pouki rezon n ap fè chanjman yo:

- Kèk manm kominote Cleary Square yo te ekspriye yo pou di yo ta renmen wè biwo yo nan etaj anwo yo, men se pa nan etaj anba yo, pandan kèk lòt te ekspriye yo pou di yo ta renmen biwo yo sèlman nan etaj anba yo. Chanjman sa bay plis fleksibilite pou lokalizasyon biwo yo.

Itilizasyon Biwo ak Klinik nan Distri S+S Mattapan yo



Kounye a, ti biwo ak klinik yo ta gen plis fleksibilite sou tout Blue Hill Ave, toupre Estasyon Tren Morton St lan, epi deyò Plas Mattapan an (Mattapan Square), sa k ap pèmèt sèvis sa yo vin pi fasil pou Moun ki abite Mattapan yo jwenn.

	S0 Aktyèl	PWOPOZISYO N S0
Ti - Biwo (<10,000 pye kare)	C-G F	C
	S1 Aktyèl	PWOPOZISYO N S1
Ti - Biwo (<10,000 pye kare)	A-G F	A-G C
Mwayèn - Biwo (10,001 - 49,999 pye kare)	A-G F	A-G C
	S2 Aktyèl	PWOPOZISYO N S2
Ti - Biwo (<10,000 pye kare)	A-G C	A
Mwayèn - Biwo (10,001 - 49,999 pye kare)	A-G C	A
Klinik	A-G C	A



Restoran yo



Ti - Restoran

Ti - Kantite pye kare ki mwens pase 2,500 pye kare



Gwo - Restoran

Gwo - Kantite pye kare plis pase oswa egal ak 2,500 pye kare

Tablo Itilizasyon Separasyon Zòn Aktyèl pou Restoran

	S0	S1	S2	S3	S4	S5
Ti - Restoran	C-G F	A-G F	A-G F	A	A	A
Gwo - Restoran	F	C-G F	A	A	A	A

Pouki rezon n ap fè chanjman yo:

- Separasyon zòn aktyèl la pèmèt gwo restoran egziste nan etaj ki pi wo, men li entèdi ti restoran nan etaj sa yo. Menmsi modèl ti restoran nan etaj anwo sa a sanble pa posib, yo pa bezwen entèdi li.

Pwopozisyon Chanjman pou Restoran

	S0	S1	S2	S3	S4	S5
Ti - Restoran	C-G F	A-G F	A-G F A-G C	A	A	A
Gwo - Restoran	F	C-G F	A A-G C	A	A	A

Pouki rezon n ap fè chanjman yo:

- Manm kominote yo te eksprime opinyon divès sou otorizasyon restoran nan etaj anwo yo, konsa itilizasyon kondisyonèl la sanble pi apwopriye.

Itilizasyon Restoran nan Distri S+S Mattapan yo



Kounye a, yo reglemante restoran ki gen nenpòt gwosè menm jan pou Distri S2 (Divès itilizasyon nan Ri Prensipal la), toupre Blue Hill Ave, Estasyon Tren Morton St lan, epi deyò Plas Mattapan (Mattapan Square).

Yo ta bezwen yon otorizasyon espesyal atravè yon **pèmi itilizasyon sou kondisyon** pou yo bati anlè etaj anba a, selon desizyon ki soti nan pwosesis Konsèy Kontestasyon Separasyon Zòn nan.

	S2 Aktyèl	PWOPOZISYO N S2
Ti - Restoran (<2,500 pye kare)	A-G F	A-G C
Gwo - Restoran (>=2,500 pye kare)	A	A-G C



Makèt



Ti - Makèt

Kantite pye kare ki mwens pase 15,000 pye kare.



Gwo - Makèt

Kantite pye kare plis pase oswa egal ak 15,000 pye kare.

Pwopozisyon Chanjman pou Makèt

	S0	S1	S2	S3	S4	S5
Ti - Makèt	C	A	A	A	A	A
Gwo - Makèt	F	F	C*	€* A-G C*	A*	A*

Pouki rezon n ap fè chanjman yo:

- Manm kominote nan Cleary Square te ekspriye dezi yo pou plis opòtinite pou makèt.
- Chanjman sa a kreye plis opòtinite pou gwo magazen ki vann manje yo nan pi gwo katye kote yo ka akeyi yo.
- Yo deja otorize ti makèt yo nan distri Plas ak Ri yo.

Itilizasyon Makèt nan Distri S+S Mattapan yo

Yo ta ka pemet gwo makèt yo (>15,000 pye kare) gen plis fleksibilite alantou pwèn estratejik yo, tankou Plas Mattapan (Mattapan Square) ak entèseksyon Blue Hill Ave ak Morton St lan, sa k ap pèmèt li pi fasil pou rezidan yo jwenn pwodui alimantè bon kalite.

Yo ta bezwen yon otorizasyon espesyal atravè yon **pèmi itilizasyon sou kondisyon** pou yo bati anè etaj anba a, selon desizyon ki soti nan pwosesis Konsèy Kontestasyon Separasyon Zòn nan.



	S3 Aktyèl	PWOPOZISYO N S3
Gwo - Makèt (>15,000 pye kare)	C*	A-G C*

Rezime Mizajou Separasyon Zòn nan

Yo pral dekri bagay sa yo an detay pandan tout prezantasyon an.



FÒMATE POU MOUN KA PI BYEN KONPRANN

Li **refòmate tèks ak tablo yo** pou rann li pi fasil pou moun li règ separasyon zòn ki egziste yo epi konprann kilè yo aplike.



PLIS FLEKSIBILITE NAN UTILIZASYON TÈ YO

Li bay plis fleksibilite pou **kèk aktivite itilizasyon tè yo souvan fè nan etaj anba ak etaj anwo** nan bilding ki nan zòn ki gen plizyè kalite itilizasyon.



MIZAJOU DISTRI S2 POU ESPAS REZIDANSYÈL NAN ETAJ

Li egzije pou **anba** rezidansyèl ki nan etaj anba nan yon bilding ki nan lari prensipal yo, **genyen yon otorizasyon espesyal.**

Separasyon Zòn Aktyèl pou Inite Lojman Etaj Anba yo

Pouki rezon n ap fè chanjman yo:

- Pèsonèl yo te tande preyokipasyon manm kominote nan Cleary Square, Roslindale Square, ak Mattapan konsènan otorize itilizasyon rezidansyèl nan etaj anba a ansanm ak ri prensipal yo.

Separasyon Zòn Aktyèl:

- Nan S3, S4, ak S5: yo entèdi inite lojman etaj anba yo sou fasad prensipal yo
- Nan Distri S2 (*Divès itilizasyon nan Ri Prensipal la*): yo otorize inite lojman etaj anba yo avèk yon lakou devan 4 pye distans



Sou fasad prensipal la = bò bilding lan genyen ki bay sou ri prensipal la, kontrèman ak bò ki bay sou lòt bilding yo oswa sou nenpòt ti ri oswa riyèl

Pwopozisyon Chanjman pou Inite Lojman Etaj Anba yo

Pwopozisyon Chanjman:

- Fè inite lojman etaj anba yo kondisyonèl sou fasad teren prensipal ki nan S2 a
- Toujou otorize inite lojman etaj anba yo avèk yon lakou devan 4 pye distans sou fasad ki pa teren prensipal nan S2

Sou Kondisyon nan S2



Pouki rezon n ap fè chanjman yo:

- Chanjman sa t ap ede asire efè inite lojman etaj anba yo diminye nan zòn kote kondisyon ki pi komèsyal ak aktif yo dezirab.
- Lè yo rann inite lojman yo kondisyonèl olye sou entèdiksyon, yo ka toujou itilize Distri S2 a (*Divès Itilizasyon nan Ri Prensipal la*) nan zòn ki gen yon melanj pwopriyete rezidansyèl ak pwopriyete komèsyal (jan sa ye kounye a nan Mattapan).

Inite Lojman Etaj Anba nan Distri S+S Mattapan yo



Yo katografye Distrik S2 (*Divès Itilizasyon nan Ri Prensipal la*) nan kèk zòn nan Mattapan, zòn sa yo genyen ni pwopriyete rezidansyèl ak pwopriyete komèsyal ki egziste la, kidonk itilizasyon sou kondisyon an ta asire sa ap toujou posib.

	S2 Aktyèl	PWOPOZISYO N S2
Inite lojman etaj anba yo	Otorize avèk yon lakou devan 4 pye distans (minimòm)	Kondisyonèl sou Fwonte Lok Prensipal; Otorize sou Fasad ki Pa Teren Prensipal avèk yon Lakou Devan 4 Pye Distans (minimòm)



Rezime

LI refòmate tèks la ak tablo yo pou moun ka pi byen konprann epi pou li ka pi lizib, ansanm ak fason yo li Itilizasyon Aktif ak Egzijans pou Itilizasyon Aktif Etaj Anba a.

LI bay plis fleksibilite pou divès kalite itilizasyon tè yo souvan fè nan zòn ki gen divès itilizasyon.

LI mande yon otorizasyon espesyal pou inite rezidansyèl etaj anba yo ki nan Distri S2 (*Divès Itilizasyon nan Ri Prensipal la*).

LI PA chanje itilizasyon tè ki respekte Egzijans nan zafè Itilizasyon Aktif Etaj Anba.

LI PA chanje limit yo oswa li pa re-katografye distri sa yo ki nan Mattapan.

LI PA katografye distri sa yo nan nouvo zòn yo.



PWOSESIS KÒMANTÈ PIBLIK



5

REYINYON PUBLIK + LÈ BIWO A OUVRI + FÒM KÒMANTÈ PUBLIK



Pandan Peryòd Kesyon-Repons Aswè a



Nan Lè Biwo a Ouvri Vityèlman (De (2) Dat yo)

Enskri nan: bostonplans.org/zoning4squares

Lè Biwo a Ouvri nan Aswè: **Madi 12 novanm soti 6:00 PM pou rive 7:00 PM**

Lè Biwo a Ouvri nan Aprèmidi: **Jedi 14 novanm soti 12:30 PM pou rive 1:30 PM**



Atravè Fòm Kòmantè Piblik la (jiska 22 novanm)

Disponib sou: bit.ly/squaresstreetscomments

Depatman Planifikasyon pral fè revizyon nan premye vèsyon modifikasyon tèks sou separasyon zòn nan jan sa nesesè dapre kòmantè yo te resevwa pandan peryòd sa a.

Apwobasyon ak Adopsyon pou Kalandriye Ti Mizajou yo



SANSIBILIZASYON POU REZIDAN MATTAPAN YO*

- **Avi yo voye pa lapòs** bay pwopriyetè ak rezidan Mattapan yo ki nan Distri Plas ak Ri ki egziste deja yo
- **Prezante mizajou yo pwopoze yo** bay **Greater Mattapan Neighborhood Council (GMNC)** nan dat 4 novann.

PWOSESIS KÒMANTÈ PIBLIK

- Reyinyon Piblik
- Lè Biwo a Ouvri Vityèlman
- Fòm Kòmantè Piblik

REVIZYON JURIDIK POU PREMYE VÈSYON MODIFIKASYON AN

- **Revizyon** Divizyon Jiridik Depatman Planifikasyon an **fè pou Premye Vèsyon final Modifikasyon Tèks sou Separasyon Zòn nan**

REYINYON KOMITE BPDA

- **Prezante mizajou yo pwopoze yo** sou fòm yon Modifikasyon Tèks sou Separasyon Zòn bay Konsèy BPDA a pou apwobasyon, pou kapab soumèt yon demann bay Komisyon Separasyon Zòn Boston an.

ODYANS KOMISYON SEPARASYON ZÒN BOSTON AN

- **Prezante mizajou yo pwopoze yo** bay Komisyon Separasyon Zòn Boston an pou adopsyon, nan Kòd Separasyon Zòn Boston an

**Paske Mattapan se sèl zòn kote Distri Plas ak Ri yo katografye kounye a.*



**Rezime Kat Distri Separasyon Zòn Plas ak Ri nan
Mattapan Ki Gen Kòmantè**
bit.ly/MattapanSquaresStreetsUpdateMap



Rezime Egzekitif Mizajou Separasyon Zòn Plas ak Ri yo
bit.ly/SquaresStreetsUpdateSummary



**Premye Vèsyon Modifikasyon Tèks (avèk fonksyon
Suiv Chanjman)**
bit.ly/SquaresStreetsUpdateDraftText

KESYON-REPOUS (Q&A)

Tanpri poze yon kesyon alafwa pou kite espas pou chak patisipan poze kesyon yo.

Pa ezite mande plis eksplikasyon sou nenpòt tèm yo itilize pandan prezantasyon an.

Zouti Zoom pou "Kesyon-Repons" lan (Q&A)

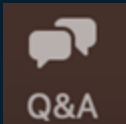

Itilize fonksyon "Kesyon-Repons" lan (Q&A) pou w ka poze kesyon epi fè kòmantè alekri.



Itilize fonksyon Leve Men an pou yo kapab mete w nan liy moun ki mande poze yon kesyon oswa pou fè yon kòmantè aloral.



Retire mikwo w la sou silans pou w ka poze yon kesyon oswa fè yon kòmantè apre yo fin rele w.

Tanpri mete mikwo w la sou silans apresa, pou evite gen bri pandan lòt patisipan yo ap pale.

*Si w ap patisipe nan telefòn, **konpoze *9 pou leve men w epi tann pou yo rele w epi konpoze *6 pou retire w sou silans epi pou mete w sou silans.***

MÈSI

Nou apresye tan ou mete disponib pou nou an epi nou espere ou pataje prezantasyon sa a avèk manm nan kominote w la.

ÈSKE OU GEN KESYON?

EKIP PLAS AK RI

squaresandstreets@boston.gov

MAYA KATTLER-GOLD

maya.kattler-gold@boston.gov

ABDUL-RAZAK ZACHARIAH

abdul-
razak.zachariah@boston.gov

[OSWA ALE SOU:](http://bostonplans.org/zoning4squares)

bostonplans.org/zoning4squares

